



BULKLINER

DIE BULKLINER-AUSFÜHRUNG MIT VERSTEIFUNGEN!



www.benalu.com - facebook: [benaluofficiel](#) - youtube: [benalu constructeur](#)



Typ: Kippmulde

Fahrgestell: Aluminium

Gehäuse: Aluminium

Nutzlänge: von 9,70 m bis 11,30 m

Nutzhöhe: von 1,85 m bis 2,20 m

Volumen: von 43 bis 61 m³

Nutzung: Landwirtschaftliche Produkte, Altmittel in kleinen bis mittleren Größen, Tierkörperverwertung, Schotter, Sand etc.



• **Kastenprofil mit Versteifungen:** Weniger

Verformung.

• Fahrzeug mit dem **geringsten Leergewicht**, das am Markt für diesen Fahrzeugtyp verfügbar ist!

• **Fahrgestell aus gekoppeltem Aluminium** für Volumenoptimierung und zur Verbesserung der Stabilität

• **Integrierter Durchgang:** Breite des Durchgangs 2410 mm für alle Türkonfigurationen

DURCHDACHTE OPTIONEN FÜR DEN OPTIMALE EINSATZ!

- Bodenplane für haftende Produkte vorne rechts (Patent Nr. FR2976532)
- Seitliche Abdeckung, manuell oder elektrisch, EASYTARP™
- Unbegrenzte Farb- und Anpassungsmöglichkeiten
- Heckklappen an Ihre Bedürfnisse angepasst
- Unterschiedliche Stärken (Boden und Seiten)
- Spezialgeräte für die Tierkörperverwertung
- ...

Sehen Sie sich unsere zahlreichen Optionen auf www.benalu.com



BULKLINER

DIE BULKLINER-AUSFÜHRUNG MIT VERSTEIFUNGEN!



www.benalu.com - facebook : benaluofficial - youtube : benalu constructeur

TECHNISCHE SPEZIFIKATIONEN



Kastenprofil mit Versteifungen

Kastenprofil mit Versteifungen, das für eine geringe Verformung sorgt und dabei das Gesamtgewicht des Fahrzeugs optimiert.



Universaltür

Universaltüren in unterschiedlichen Stärken, mit Öffnung über Treibstangenbeschlag und Schwingtür.



Seitliche Abdeckung

Seitliche Abdeckung zur Befestigung mit Gurt, an alle Türen anpassbar!



Abgerundeter Behälterboden

Sorgt dafür, dass kaum Produkte beim Kippen zurückbleiben und unterstützt die Entladung.



Stellantrieb in Mulde integriert

Stellantrieb in Mulde integriert

OPTIONEN & VARIANTEN

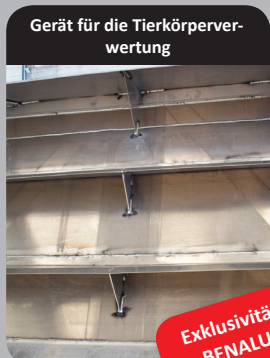

Gerät für die Tierkörperverwertung

Plus 15 Spezialvorrichtungen, speziell auf die Tierkörperverwertung abgestimmt!

Exklusivität BENALU



Abdeckung EASYTARP™

Abdeckung EASYTARP™, elektrisch, vollständig automatisiert per Fernsteuerung. (Patent Nr. EP2878551)

Innovation BENALU



Spezieller Rübeneinlass

Innovative Luke, speziell für den Transport von Rüben konzipiert!



Bodenplatte EASYTIP

Bodenplanenvorrichtung, für eine einfachere Entladung klebriger Produkte entwickelt, garantiert völlige Sicherheit (Patent Nr. FR2976532)

Innovation BENALU



Hydrauliktür

Hydrauliktür mit Einfach- und Doppelwirkung.

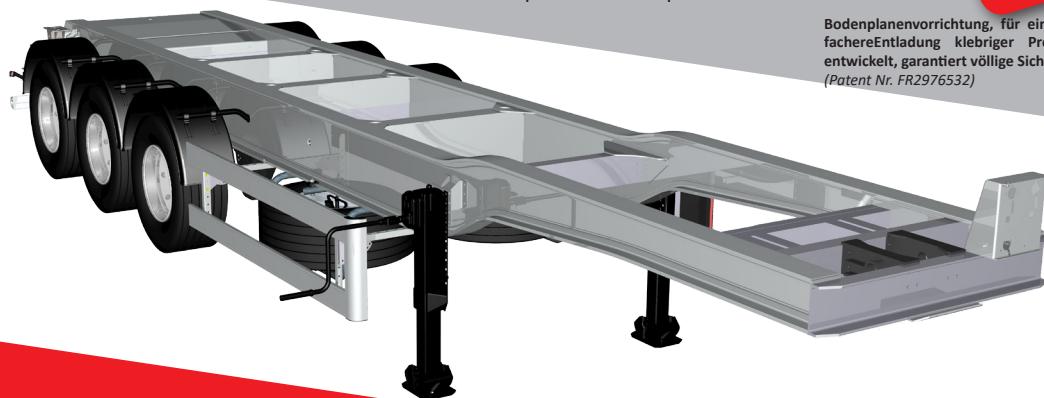

Gekoppeltes Fahrgestell 100 % Aluminium
Volumenoptimierung und Verbesserung der Stabilität

Rue Fresnel - Postfach 10002 - 62801 LIEVIN Cedex - Frankreich

E-Mail-Adresse: contact@benalu.com

Webseite: www.benalu.com/www.bennesmarrel.com

WERK: Tel. +33 (0)3 21 79 43 00

REPARATUR: Tel. +33 (0)3 21 79 43 70

ERSATZTEILE: Tel. +33 (0)3 21 79 43 33